

仕様書番号 291421

TCM

FD200-3
＜湿式ブレーキ付き＞
フォークリフト トラック
トルクコンバータ付

<http://www.keiyou.net> 仕様書

TCM 株式会社

TCM フォークリフト 仕様書

【車 両 名 称】	TCM	FD200-3
【種 類】	ディーゼル式カウンタバランス形	
【性 能】		
最大荷重	<u>18,000 kg</u>	<u>15,500 kg</u>
荷重中心 (フォークの基から)	900 mm	1,220 mm
最大揚高 (フォーク上面で、無負荷時)	<u>2,900 mm</u>	
サイドシフト量	<u>左右各 200 mm</u>	
フォークシフト量 (外々で)	<u>700 ~ 2,600 mm</u>	
マスト傾斜角 (前傾)	6°	
(後傾)	12°	
上昇速度 (負荷時)	280 mm/s	
走行速度 (無負荷時)	< 前進 > 33 km/h	< 後進 > 33 km/h
登坂能力 (全負荷時, 走行速度 1.6km/hにおいて)	<u>1 / 5.0</u>	
(荷重15,500kg積載時, 走行速度1.6km/hにおいて)	<u>1 / 4.7</u>	
最小旋回半径 (車体最外部)	5,150 mm	
最低地上高 (マスト下)	<u>180 mm</u>	
(エンドローラ下) <u>フォーク地上時</u>	<u>140 mm</u>	
【重 量】		
空車重量	<u>約 28,500 kg</u>	

【機 関】

名 称	いすゞ自動車 “6HK1TC” ディーゼル機関
形 式	4 サイクル 水冷
シリンダー数 (径 x 行程)	6 - 115 x 125 mm
総行程容積	7.790 lit.
定格出力	132 kW(179 ps) / 2,000 rpm
最大トルク	807 N·m(82 kg·m) / (1,400 rpmにおいて)
空気清浄器	口紙式 1個
蓄電池 (JIS 5時間率容量)	12 V, 80 AH 2個
燃料タンク	400 lit.

【伝 動 装 置】

トルクコンバータ (形 式)	3要素 1段 単相形
変 速 機 (形 式)	パワーシフト, 常時噛み合い式, 自動変速式
(変速段数)	(前進) 3段, (後進) 3段
減速機および差動機	まがり歯かさ歯車 および すぐ歯歯車
終 減 速 機	遊星歯車式
車 輪 (前 車 輪)	4 - 14.00 - 24 - 24 PR (ID)
(後 車 輪)	2 - 14.00 - 24 - 24 PR (ID)
ブレーキ装置 (常用ブレーキ)	前輪制動, 油圧湿式ディスク
(駐車ブレーキ)	変速機内蔵 湿式多板ディスク 機械式
かじ取り装置 (形 式)	後輪かじ取り, ハイドロスティック式

【荷 役 装 置】

マ ス ト	シングルマスト
リフトチェーン	リフチェーン 2条

【油 圧 装 置】

リフトシリンダー	単動ピストン式
ティルトシリンダー	複動ピストン式
サイドシフトシリンダー	複動ピストン式
フォークシフトシリンダー	複動ピストン式
油 圧 ポンプ	歯車式
切 換 バルブ	5連弁 油圧パワート式, リーフバルブ付
ステアおよびトルコマチック用ポンプ	歯車式

【運 転 装 置】

〈運 転 席 位 置〉		車体中央から左寄り, シート前後調整可 サスペンション付き	
〈レバーおよびペダル類〉			
かじ取りハンドル	1	リフトレバー	1
ブレーキペダル	2	ティルトレバー	1
加速ペダル	1	サイドシフトレバー	1
方向変換レバー	1	フォークシフトレバー	2
シート調整レバー	1	ハンドル角度調整レバー	1
〈ス イ ッ チ 類〉	—追加分は 4頁を参照して下さい—		
メインスイッチ (グローブボックス, イグニッション兼用)	1	駐車ブレーキスイッチ	1
方向指示器スイッチ (ライト, デイマスイッチを含む)	1	切替スイッチ (距離計 - アフメータ)	1
警音器ボタン	1	ドライブモード切替スイッチ	1
		シフトホールド切替スイッチ	1
〈計 器 類〉	—追加分は 4頁を参照して下さい—		
走行速度計	1	燃 料 計	1
アフメータ	1	トランスミッション油圧計	1
機関温度計	1		
〈警 告 装 置〉			
駐車ブレーキ警告	1	ブレーキ油圧警告 (ブザー式)	1
機関油圧警告 (機関オイルレベル警告兼用)	1	ブレーキ油量警告	1
エアクリーナ目詰まり警告	1	ブレーキライニング警告	1
トルコン油温警告	1	ハイビーム表示	1
充 電 警 告	1	インターロック警告灯	1
方向指示器指示	左右各 1	グロー表示灯	1
		エンジン警告灯	1
〈照 明 装 置〉	—追加・変更分は 4頁を参照して下さい—		
前 照 灯	2	制 動 灯	2
車 幅 灯	2	後 退 灯	1
尾 灯	2	方向指示灯	前後各 2
〈そ の 他〉	—追加・変更分は 4頁を参照して下さい—		
警 音 器	1	バックミラー	左右各 1
後部反射器	2	(外寸 310x236mm)	
後退警告器	1	リヤアングミラー (ウエイト上)	1
		(外寸 310x236mm)	

【牽 引 装 置】 (形 式)

穴付きプレート

【付 属 工 具】

(標準工具) 一 式

【その他の装 備】

- | | | |
|----------------------|---|-----|
| (1) シングルマスト | [外枠のみ(枠サイズアップ)。リフトシリンダ-は2本タイプ。] | 一 式 |
| (2) サイドシフト | [・エンドローサイズアップによるローラスパン縮小。
・センターシャフトホ-ト ; 1枚タイプ。
(幅狭フィンガ-バ-)] | 一 式 |
| (3) フォークシフト | [・油圧シリンダ-式。
・ソレノイドバルブ操作。
・単独操作バ-。(シート右側に配置)] | 一 式 |
| (4) フォーク | [・油圧フォークシフト用。
・立上り寸法縮小タイプ。
・先端部の両角R付タイプ。] | 一 式 |
| (5) ティルトシリンダ-変更 | [サイズアップ形] | 一 式 |
| (6) 登坂力アップ | [・1速ハイアイドル変更。
・フロントアクスル(アクスルシャフト, 他)変更を伴う。] | 一 式 |
| (7) 鋼製キャビン | | 一 式 |
| (8) エアコン | | 一 式 |
| (9) 拡声器 | [・ハンドマイク式。
・スピーカ ; 右フェンダ-上, 1コ。] | 一 式 |
| (10) 運転席シート変更 | [・座席高さ調整付。
・シート最下位置を標準に合わせる。] | |
| (11) リヤアンダ-ミラー増設 | [1コ → 3コ] | |
| (12) 消火器 | [・キャビン内に取付。
・粉末 ABC 薬剤重量2.0Kg。] | 1コ |
| (13) 後退警告器を高音量形に変更。 | | |
| (14) 前照灯位置変更 | [外側へ移動。ブラケット変更。] | |
| (15) 前部作業灯<ハロゲン 70W> | | 4コ |
| | [・前フェンダ-上ブラケット部 専用スイッチ 左右各 1コ
・前フェンダ-上 専用スイッチ 左右各 1コ
・キャビン前照灯] 左右各 1コ] | |
| (16) 後部作業灯<ハロゲン 70W> | | 4コ |
| | [・キャビン上 後部 専用スイッチ 左右各 1コ
・ウエイト上 左右各 1コ] | |
| (17) 指定色・文字・マーク塗装 | | 一 式 |

添 付 ・ 営 図 番 号 9 5 0 8 5 7 0

TCM

フォーク リフト トラック
FORK LIFT TRUCK

MODEL : FD200-3

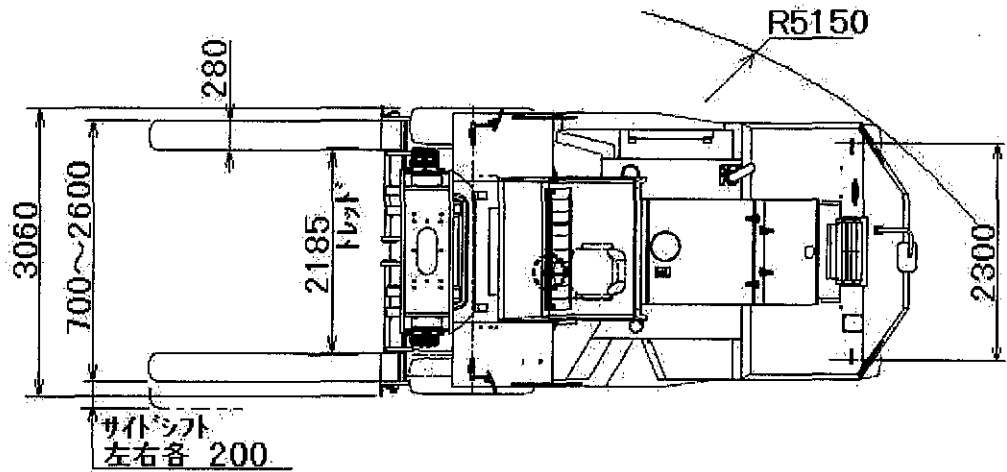

最大荷重

18,000kg / 900mm
15,500kg / 1,220mm

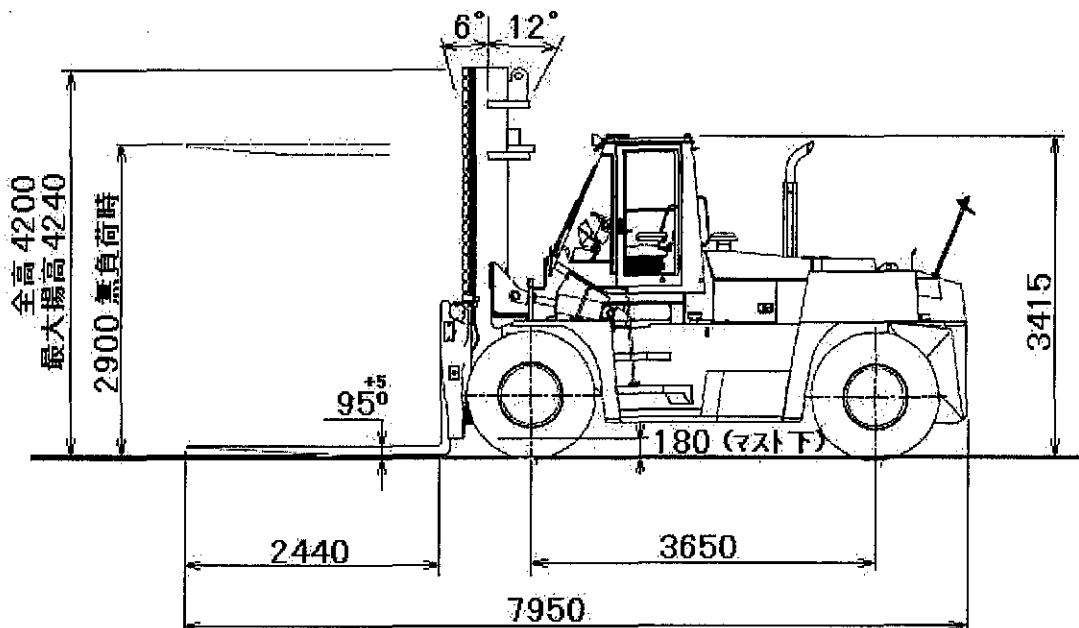

TCM株式会社

TCM CORPORATION

9508570